

PWLS 05-10 / PWLS 06-10

SV

BRUKSANVISNING
LED-ARBETSLAMPA



Innehållsförteckning

Information om bruksanvisningen 2

Säkerhet..... 2

Information om apparaten 5

Transport och lagring 7

Idrifttagning 8

Drift 9

Fel och störningar..... 10

Underhåll..... 10

Demontering 11

Kassering 11

Information om bruksanvisningen

Symboler

 **Varning för elektrisk spänning**
 Denna symbol gör uppmärksam på att det finns risk för liv och hälsa pga. elektrisk spänning.

 **Varning för varm yta**
 Denna symbol gör uppmärksam på att det finns risk för liv och hälsa pga. varma ytor.

 **Varning**
 Detta signalord betecknar en risk med medelsvår riskgrad som kan leda till döden eller allvarliga personskador om den inte undviks.

 **Akta**
 Detta signalord betecknar en risk med låg riskgrad som kan leda till lätta eller mindre personskador om den inte undviks.

Information
 Detta signalord betecknar viktig information (t.ex. materiella skador), men ingen risk för liv och lem.

 **Info**
 Hänvisningar med denna symbol hjälper dig att snabbt och säkert kunna utföra ditt arbete.

 **Följ anvisningen**
 Hänvisningar med denna symbol gör uppmärksam på att bruksanvisningen måste beaktas.

Den aktuella bruksanvisningen och EU-försäkran om överensstämmelse kan du ladda ner från följande länk:



PWLS 05-10



<https://hub.trotec.com/?id=44106>

PWLS 06-10



<https://hub.trotec.com/?id=44107>

Säkerhet

Allmänna säkerhetsföreskrifter för elverktyg

 **Varning**
Läs alla säkerhetsanvisningar, anvisningar, illustrationer och tekniska data som tillhör detta elverktyg.
 Att inte iaktta säkerhetsföreskrifter och anvisningar nedan kan orsaka elstötar, brand och/eller allvarliga personskador.
Förvara alla säkerhetsföreskrifter och anvisningar på ett säkert ställe för framtida användning.

Begreppet "Elverktyg" som används i säkerhetsanvisningarna avser nätanslutna elverktyg (med nätledning) eller batteridrivna elverktyg (utan nätledning).

 **Allmänna säkerhetsföreskrifter för elverktyg - säker arbetsmiljö**

- **Håll arbetsområdet rent och väl belyst.** Oordning eller bristfällig belysning på arbetsplatsen kan leda till olyckor
- **Arbeta inte med elverktyget i omgivningar med explosionsrisk där det finns brännbara vätskor, gaser eller damm.** Elverktyg alstrar gnistor som kan antända dammet eller ångorna.
- **Håll barn och kringstående personer på betryggande avstånd under arbetet med elverktyget.** Om du störs av kringstående personer kan du förlora kontrollen över elverktyget.

 **Allmänna säkerhetsföreskrifter för elverktyg - elektrisk säkerhet**

- **Elverktygets anslutningskontakt måste passa in i kontaktuttaget. Anslutningskontakten får absolut inte ändras. Använd inte adapterkontakter tillsammans med skyddsjordade elverktyg.** Originalkontakter och lämpliga kontaktuttag minskar risken för elstötar.
- **Undvik kroppskontakt med jordade ytor som rör, värmeelement, spisar och kylskåp.** Det finns en större risk för elstötar om din kropp är jordad.
- **Skydda elverktyget från regn och fukt.** Tränger vatten in i ett elverktyg ökar risken för elstötar.
- **Använd aldrig anslutningskabeln på ett felaktigt sätt, t.ex. genom att bära eller hänga upp elverktyget i den eller genom att dra i den för att lossa kontakten ur kontaktuttaget. Håll anslutningskabeln på avstånd från värmekällor, olja, skarpa kanter och rörliga delar.** Skadade eller tilltrasslade anslutningskablar ökar risken för elstötar.
- **När du arbetar med ett elverktyg utomhus, får endast en förlängningskabel som är avsedd för utomhusbruk användas.** Om lämpliga förlängningskablar för utomhusbruk används, minskas risken för elstötar.
- **Om det är absolut nödvändigt att använda elverktyget i fuktig miljö, ska du använda en jordfelsbrytare.** Användning av jordfelsbrytare minskar risken för elstötar.

 **Allmänna säkerhetsanvisningar för elverktyg - användning och hantering av elverktyg**

- **Överbelasta inte elverktyget. Använd rätt elverktyg för det planerade arbetet.** Med ett lämpligt elverktyg kan du arbeta bättre och säkrare inom angivet effektområde.
- **Använd aldrig elverktyget om strömbrytaren är defekt.** Ett elverktyg som inte kan sättas på eller stängas av är farligt och måste repareras.
- **Elverktyg som inte används ska förvaras utom räckhåll för barn. Elverktyget får inte användas av personer som inte är förtrogna med dess användning eller inte har läst denna anvisning.** Elverktyg är farliga om de används av oerfarna personer.
- **Ta noga hand om elverktyg och insatsverktyg. Kontrollera att rörliga komponenter fungerar felfritt, att de inte kärvar och att komponenter inte har brustit eller skadats så att elverktygets funktion påverkas negativt. Se till att skadade delar repareras innan elverktyget används igen.** Många olyckor orsakas av dåligt skötta elverktyg.

- **Använd elverktyg, insatsverktyg osv. enligt dessa anvisningar. Ta hänsyn till arbetsvillkoren och arbetsmomenten.** Används elverktyget på ett icke ändamålsenligt sätt kan farliga situationer uppstå.
- **Håll handtag och greppytor torra, rena och fria från olja och fett.** Halkiga handtag och greppytor tillåter ingen säker användning och kontroll av elverktyget i oförutsedda situationer.

 **Allmänna säkerhetsanvisningar för elverktyg - användning och hantering av det batteridrivna verktyget (PWLS 05-10)**

- **Använd batterityp AA.**
- **Sätt inte i uppladdningsbara batterier i apparaten.**
- **Ladda aldrig batterier som inte är uppladdningsbara.**
- **Olika batterityper och nya och begagnade batterier får inte användas tillsammans.**
- **Sätt i batterierna i batterifacket med polerna åt rätt håll.**
- **Ta ut de urladdade batterierna ur apparaten.** Batterier innehåller miljöfarliga ämnen. Avfallshantera batterierna enligt nationella lagar (se kapitel Avfallshantering).
- **Ta ut batterierna ur apparaten när du inte ska använda den en längre tid.**
- **Kortslut aldrig batteriklämmorna i batterifacket!**
- **Svälj aldrig ett batteri!** När du sväljer ett batteri, kan allvarliga inre brännskador/frätskador uppstå inom loppet av 2 timmar! Frätskador kan leda till dödsfall!
- **När du misstänker att ett batteri har svalts eller kommit in i kroppen på annat sätt - uppsök omedelbart läkare!**
- **Använd aldrig defekta batterier.** Skadade batterier kan bete sig oförutsägbart och orsaka brand, explosion eller personskada.
- **Utsätt inte batterierna för eld eller för höga temperaturer.** Brand eller temperaturer över 75 °C kan orsaka explosion.
- **Håll barn borta från nya eller begagnade batterier eller ett öppet batterifack.**

 **Allmänna säkerhetsanvisningar för elverktyg - användning och hantering av det batteridrivna verktyget (PWLS 06-10)**

- **Ladda endast batterierna med laddaren som rekommenderas av tillverkaren.** Det finns brandrisk när en laddare som är avsedd för en viss typ av batterier används med andra batterier.

- **Batteriet är fast monterat. Demontera aldrig batteriet och ladda det bara enligt beskrivningen.** Använd endast det avsedda batteriet. Användningen av andra batterier kan orsaka personskador och medföra brandrisk.
- **Öppna aldrig batteriets hus eftersom metalliska föremål då skulle kunna överbrygga kontakterna.** En kortslutning mellan batterikontakterna kan leda till brännskador eller brand.
- **Håll USB-ingångarna stängda med gummlocket så att de inte blir smutsiga.** När du inte täcker över USB-ingångarna och de blir smutsiga, går det eventuellt inte längre att ansluta USB-laddningskabeln.
- **Följ alla anvisningar för laddning och ladda aldrig batteriet eller det batteridrivna verktyget utanför temperaturområdet som anges i bruksanvisningen.** Felaktig laddning eller laddning utanför det tillåtna temperaturområdet kan förstöra batteriet och öka risken för brand.
- **Använd inte apparaten på ett brännbart underlag (t.ex. papper, textilier osv.) resp. i brännbara omgivningar.** Pga. laddarens uppvärmning under laddningen finns brandrisk.
- **Håll laddaren resp. USB-laddningskabeln ren.** Genom smuts ökar risken för elektriska stötar.
- **Ladda inte apparatens batteri när du samtidigt har satt på LED-lamporna eller ljuset.** Apparaten skulle kunna skadas. Stäng alltid av LED-lamporna resp. ljuset innan du laddar batteriet.
- **Felaktig användning kan få batteriet att läcka.** Undvik kontakt med den utläckande vätskan. Skölj med vatten vid oavsiktlig kontakt. Tillkalla läkare om batterivätskan kommer i kontakt med ögonen. Batterivätska som läcker ut kan leda till hudirritationer eller brännskador.
- **Använd inte skadade eller modifierade batterier.** Skadade eller modifierade batterier kan bete sig oförutsägbart och orsaka brand, explosion eller personskada.
- **Utsätt inte ett batteri för eld eller för höga temperaturer.** Brand eller temperaturer över 75 °C kan orsaka explosion.

Allmänna säkerhetsanvisningar för elverktyg – service

- **Låt endast kvalificerad fackpersonal reparera elverktyget och använd då endast originalreservdelar.** Detta garanterar att elverktygets säkerhet bibehålls.
- **Underhåll aldrig skadade batterier.** Allt underhåll på batterier får endast genomföras av tillverkaren eller befullmäktigat ombud.

Ändamålsenlig användning

Använd apparaterna PWLS 05-10 och PWLS 06-10 uteslutande för en tidsmässigt begränsad belysning inomhus och utomhus, t.ex. på byggplatser, och följ alltid alla tekniska data.

En användning av apparaten utöver den ändamålsenliga användningen gäller som felanvändning.

Förutsebar felanvändning

Apparaten är inte lämplig för permanent belysning inomhus och utomhus.

Personalkvalifikation

Personer som använder denna apparat måste:

- ha läst och förstått bruksanvisningen, särskilt kapitel Säkerhet.

Restrisker



Varning för elektrisk spänning

Elstöt till följd av otillräcklig isolering.

Kontrollera apparaten före varje användning avseende skador och korrekt funktion.

Om det förekommer skador, använd inte apparaten.

Använd inte apparaten om apparaten eller dina händer är fuktiga eller blöta!



Varning för elektrisk spänning

Arbeten på elektriska komponenter får endast genomföras av ett specialföretag med behörighet.



Varning för elektrisk spänning

Det finns risk för kortslutning genom vätskor som tränger in i huset!

Doppa inte apparaten och tillbehöret i vatten. Se till att inget vatten eller andra vätskor kan tränga in i huset.



Varning för explosionsfarliga ämnen

Batteriet får inte utsättas för temperaturer över 75 °C! Batteriet får inte komma i kontakt med vatten eller eld! Undvik direkt solljus och fukt. Det finns explosionsrisk!



Varning för varm yta

Delar av detta aggregat kan bli mycket heta och leda till brännskador. Det är nödvändigt att vara särskilt uppmärksam om barn eller andra personer som behöver skyddas finns i närheten!



Varning

Det kan utgå faror från denna apparat om personer som inte undervisats använder den på ett felaktigt eller icke ändamålsenligt sätt! Beakta personalkvalifikationerna!



Varning

Apparaten är inte en leksak och får inte hamna i barns händer.



Varning

Risk för kvävning!
Låt inte förpackningsmaterialet ligga framme på ett oaktsamt sätt. Det kan utgöra en farlig leksak för barn.



Akta

Håll tillräckligt avstånd från värmekällor.

Information

Apparaten kan skadas om den förvaras eller transporteras osakkunnigt.
läkta informationen om apparatens transport och förvaring.

Information om apparaten

Beskrivning av apparaten

Apparaterna PWLS 05-10 och PWLS 06-10 har ljusstarka LED-lampor för ytor.

På båda apparaterna kan du ställa in en hög och en låg ljusnivå samt göra inställningar i stroboskop-läge. Stroboskop-läget erbjuder en blytseffekt som kan användas som varnings-, markerings- och försvarsfunktion. Båda apparaterna är utrustade med ett transporthandtag med ett handremsfäste och dessutom ett magnetfäste som finns på handremmens fäste.

Apparaten PWLS 05-10 drivs med batterier. Batterierna ingår i leveransen.

Apparaten PWLS 06-10 drivs med ett återuppladdningsbart batteri. Det återuppladdningsbara batteriet är fast inbyggt och kan laddas med en USB-laddningskabel och en laddare. Laddaren ingår inte i leveransen.

Laddningstillståndet på det återuppladdningsbara batteriet visas via en visning för batteristatus (4 blå LED-lampor).

Apparaten PWLS 06-10 har en powerbank funktion.

Bild på apparaten

Bild PWLS 05-10 och PWLS 06-10 framifrån

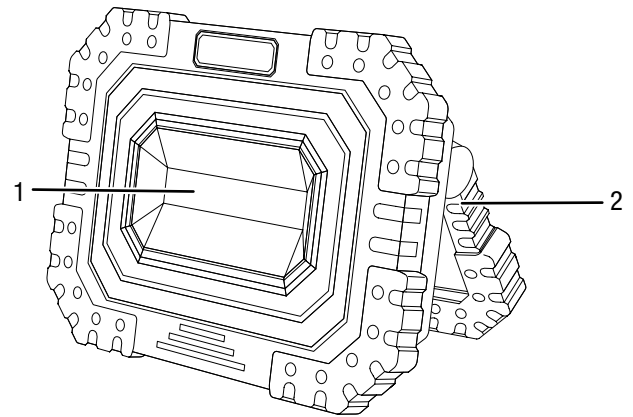

Nr	Beteckning
1	LED-lampa för ytor
2	Transporthandtag med handremsfäste

Bild PWLS 05-10 bakifrån

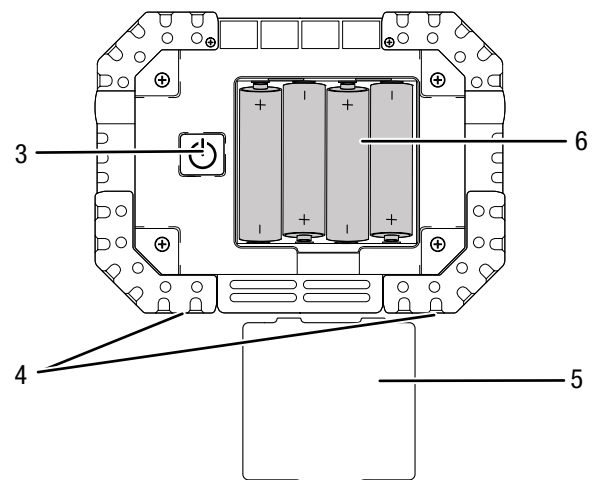

Nr	Beteckning
3	På/Av knapp
4	Magnetfäste
5	Lock på batterifacket
6	Batterifack

Bild bakifrån och USB-laddningskabel PWLS 06-10

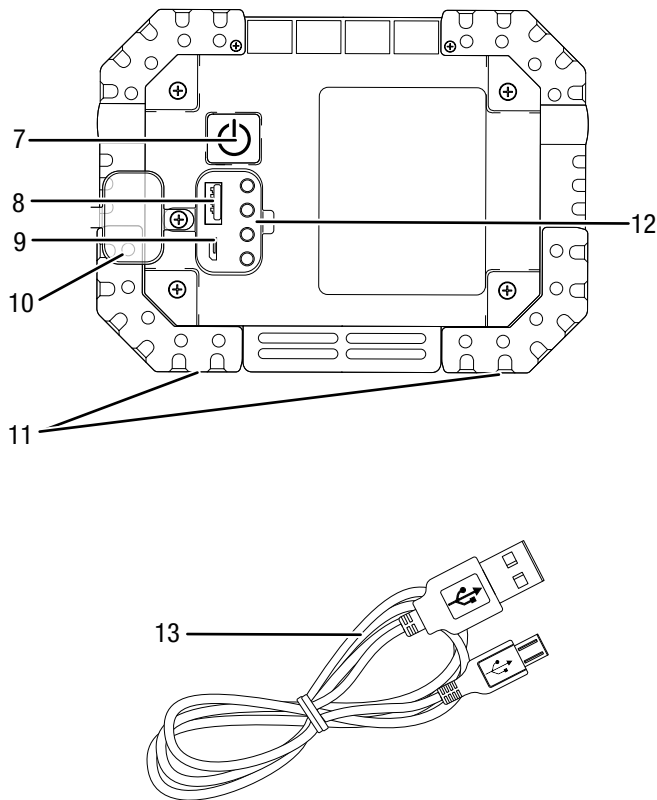

Nr	Beteckning
7	På/Av knapp
8	USB-anslutning / utgång
9	USB-anslutning / ingång
10	Lock till USB-anslutningarna
11	Magnetfäste
12	Visning batteristatus (4 blå LED-lampor)
13	USB-laddningskabel

Leveransomfattning

PWLS 05-10

- 1 x LED-arbetslampa
- 1 x anvisning
- 4 x AA 1,5 V batterier

PWLS 06-10

- 1 x LED-arbetslampa med integrerat, återuppladdningsbart batteri
- 1 x anvisning
- 1 x USB-laddningskabel

Teknisk information

PWLS 05-10

Parameter	Värde	
Nominell spänning	6 V	
LED-ylampa	Effektförbrukning	10 W
	Ljusflöde	650 lm
	Lystid	Hög ljusstyrka = 3-4 h Låg ljusstyrka = 9-10 h
	Färgtemperatur	6000 K
Mått (längd x bredd x höjd)	40 x 160 x 125 mm	
Vikt utan förpackning	370 g	
Batterier	4 AA 1,5 V	
Batterierna räcker i	≥3 timmar	
Tillåten omgivningstemperatur (vid förvaring)	-30 °C – +75 °C	
Drifttemperatur	-20 °C – +55 °C	
Skyddstyp	IP 44	
Skyddstyp	III	

PWLS 06-10

Parameter		Värde
LED-ylampa	Effektförbrukning	10 W
	Ljusflöde	800 lm
	Lystid	Hög ljusstyrka = 4-5 h Låg ljusstyrka = 8-9 h
	Färgtemperatur	6000 K
Mått (längd x bredd x höjd)		40 x 160 x 125 mm
Vikt utan förpackning		434 g
Längd USB-kabel		0,8 m
Nominell spänning USB-anslutning (utgång)		5 V
Förbrukning nominell ström USB-anslutning (utgång)		1 A
Batteri (integrerat)		
Typ av batteri		Li-jon
Nominell spänning		3,7 V
Nominell kapacitet		4400 mAh
Battericeller		2
Kapacitet		16,28 Wh
Laddningstid		6-7 h
Tillåten omgivningstemperaturer (vid förvaring)		-30 °C – +75 °C
Drifttemperatur		-20 °C – +55 °C
Skyddstyp		IP 44
Skyddstyp		III

Transport och lagring

Transport

Information

Apparaten kan skadas om den förvaras eller transporteras osakligt. Iaktta informationen om apparatens transport och förvaring.

För en lättare transport är apparaten utrustad med ett transporthandtag.

Beakta följande information **före** varje transport:

- Stäng av apparaten.
- Låt apparaten svalna.
- Ta ut batterierna ur apparaten PWLS 05-10.
- Dra ut USB-laddningskabeln (13) ur apparaten PWLS 06-10.

De uppladdningsbara batterierna som ingår i leveransen är underkastade kraven i lagen om transport av farligt gods.

Beakta följande anvisningar om de uppladdningsbara batteriernas transport resp. försändelse:

- Användaren kan transportera uppladdningsbara batterier utomhus utan några speciella inskränkningar.

Förvaring

Beakta följande information **före** förvaringen:

- Stäng av apparaten.
- Dra ut USB-laddningskabeln (13) ur apparaten PWLS 06-10.
- Låt apparaten svalna.
- Ta ut batterierna ur apparaten PWLS 05-10.
- Rengör apparaten enligt beskrivningen i kapitel Underhåll.
- Förvara aldrig fullständigt urladdade li-jon batterier. Förvaringen av urladdade batterier kan leda till djupurladdning och därmed orsaka skador på batteriet.

Följ följande förvaringsvillkor när apparaten inte används:

- torrt och skyddat mot frost och hetta
- Omgivningstemperatur under 75 °C
- På en plats skyddad mot damm och direkt solljus

Idrifttagning

Packa upp laddaren

- Ta ut apparaten och tillbehöret ur förpackningen.



Varning för elektrisk spänning

Elstöt till följd av otillräcklig isolering.
Kontrollera apparaten före varje användning avseende skador och korrekt funktion.
Om det förekommer skador, använd inte apparaten.
Använd inte apparaten om apparaten eller dina händer är fuktiga eller blöta!

- Kontrollera att innehållet är fullständigt och kontrollera avseende skador.



Varning

Risk för kvävning!
Låt inte förpackningsmaterialet ligga framme på ett oaktsamt sätt. Det kan utgöra en farlig leksak för barn.

- Avfallshantera förpackningsmaterialet enligt nationella lagar.

Information

Om apparatens batterier är tomma måste de bytas ut mot nya batterier.
Ladda aldrig batterierna på nytt.

Sätta i batterier PWLS 05-10

Du behöver 4 AA 1,5 V batterier för apparaten PWLS 05-10.

Sätt in batterierna i apparaten innan du använder den. Gör enligt följande:

1. Öppna batterifacket (6) genom att ta bort batterifackets lock (5).
2. Sätt i batterierna i batterifacket (6) med polerna åt rätt håll (+/-).
3. Stäng batterifacket (6) genom att sätta på batterifackets lock (5).

⇒ Nu kan du använda apparaten PWLS 05-10.

Ladda upp det uppladdningsbara batteriet i PWLS 06-10

Information

Vid osakkunnig laddning kan batteriet skadas.
Dra alltid ut USB-laddningskabeln (13) ur den externa laddaren innan du sätter på apparaten. Ladda aldrig batteriet vid en omgivningstemperatur under -20 °C eller över 55 °C.

Information

Följ den tekniska informationen i kapitel Information om apparaten när du laddar batteriet.

Ladda upp det uppladdningsbara batteriet för PWLS 06-10 helt innan du använder apparaten. Använd USB-laddningskabeln (13) och en vanlig laddare.

Gör enligt följande för att ladda upp det uppladdningsbara batteriet:

1. Öppna USB-anslutningarnas lock (10) på den batteridrivna arbetslampans baksida.
2. Anslut laddaren eventuellt till ett kontaktuttag.
3. Anslut USB-laddningskabeln (13) till USB-anslutningen/ingången (9) på apparaten PWLS 06-10 och till en laddare.
 - ⇒ Laddningen tar 6-7 timmar när batteriets laddning är mycket låg.
 - ⇒ När det uppladdningsbara batteriet är laddat 25 % lyser den första LED-lampan i visningen för batteristatus (12) blått. När det uppladdningsbara batteriet är laddat 50 % lyser den andra LED-lampan i visningen för batteristatus (12) blått. Vid en batteriladdning på 75 % lyser den tredje LED-lampan i visningen för batteristatus (12) blått.
 - ⇒ När det uppladdningsbara batteriet är laddat 100 % lyser den fjärde LED-lampan i visningen för batteristatus (12) blått.
4. När alla LED-lampor i visningen för batteristatus (12) lyser resp. när det uppladdningsbara batteriet är helt laddat, kan du ta bort USB-laddningskabeln (13) från laddaren och apparaten PWLS 06-10.
5. Dra ut laddaren ur kontaktuttaget.
 - ⇒ LED-arbetslampan och laddaren har eventuellt blivit varma under laddningen. Låt LED-arbetslampan och laddaren svalna till rumstemperatur.
 - ⇒ Nu kan du använda apparaten PWLS 06-10.

Information

Observera att batteriets laddningsstatus inte kan läsas av under driften av PWLS 06-10. Batteriets laddningsstatus kan bara läsas av under laddningen.

Drift

Tips och anvisningar för hanteringen av LED-arbetslampor

Allmänt:

- Undvik att titta direkt in i ljuskällan.
- Använd apparaterna för en tidsmässigt begränsad belysning inomhus och utomhus, t.ex. på byggplatser.
- Apparaterna PWLS 05-10 och PWLS 06-10 kan användas som stroboskop.
- LED-arbetslampor lämpar sig speciellt för belysning av större områden.



Info

Du kan vrida LED-arbetslampornas handtag 180° och ställa in 6 positioner.

Sätta på och stänga av apparaten

Apparaterna PWLS 05-10 och PWLS 06-10 sätts på och stängs av på samma sätt.

1. Tryck på På/Av knappen (3/7) 1 x för att sätta på eller stänga av apparaten.
 - ⇒ Vid tillkopplad apparat lyser LED-lampan för ytor (1).
 - ⇒ Vid avstängd apparat lyser LED-lampan för ytor (1) inte längre.

Ställa in ljusstyrkan och stroboskop-läget

På apparaterna PWLS 05-10 och PWLS 06-10 sker inställningen av ljusstyrkan och stroboskop-läget på samma sätt.

- ✓ Kontrollera att batterierna resp. det återuppladdningsbara batteriet är helt laddade. Byt eventuellt ut batterierna resp. ladda det återuppladdningsbara batteriet.
1. För att ställa in den lägsta ljusstyrkan, trycker du 1 x på På/Av knappen (3/7).
 2. För att ställa in den höga ljusstyrkan, trycker du 3 x på På/Av knappen (3/7).
 3. För att ställa in stroboskop-läget, trycker du 5 x på På/Av knappen (3/7).

laktta alltid den beskrivna ordningsföljden för att ställa in önskad ljusstyrka eller stroboskop-läget.

Information

Med ett snabbt tryck på På/Av knappen (3/7) kan du växla mellan nivåerna för ljusstyrkan och stroboskop-läget.

Använda powerbanken

Information

Ladda inte batteriet till PWLS 06-10 när du samtidigt har satt på LED-lamporna eller ljuset. Apparaten skulle kunna skadas. Stäng alltid av LED-lamporna resp. ljuset innan du laddar batteriet.

Gör enligt följande när du vill använda apparaten PWLS 06-10 som powerbank:

1. Anslut USB-laddningskabeln (13) till USB-anslutningen/utgången (8) på apparaten PWLS 06-10.
2. Anslut sedan USB-laddningskabeln till USB-ingången på apparaten som du vill ladda.
3. Ladda apparaten tills önskad laddningsstatus har uppnåtts.
4. Dra ut USB-laddningskabeln (13) ur apparaten som laddats och ur apparaten PWLS 06-10.

Information

Observera att visningen för batteristatus (4 blå LED-lampor) inte behöver beaktas under laddningen av en extern apparat.

Visningen för batteristatus (4 blå LED-lampor) visar under laddningen bara apparatens PWLS 06-10 batteristatus.

Information

Observera att apparaten PWLS 06-10 laddas ur när den används som powerbank.

Urdrifftagning PWLS 05-10



Varning för elektrisk spänning

Ta aldrig i batterierna i batterifacket (6) med fuktiga eller blöta händer.

- Stäng av apparaten.
- Ta ut batterierna ur batterifacket (6).
- Låt apparaten svalna.
- Rengör apparaten enligt kapitel Underhåll.
- Förvara apparaten enligt kapitel Förvaring.

Urdrifftagning PWLS 06-10

Information

Ta aldrig i apparatens PWLS 06-10 USB-anslutningar med fuktiga eller blöta händer.

1. Stäng av apparaten.
2. Ta bort USB-laddningskabeln (13).
3. Låt apparaten svalna.
4. Rengör apparaten enligt kapitel Underhåll.
5. Förvara apparaten enligt kapitel Förvaring.

Fel och störningar

Apparaten har under produktionen flera gånger kontrollerats avseende felfri funktion. Om det ändå skulle förekomma funktionsstörningar måste apparaten kontrolleras enligt följande lista.

Aktiviteter för fel- och störningsavhjälpning som kräver att huset öppnas får endast genomföras av en auktoriserad elektriker eller av Trotec.

Batteriet i PWLS 06-10 laddar inte:

- Kontrollera att USB-laddningskabeln är ansluten korrekt till laddaren och apparaten.

Kontrollera att USB-laddningskabeln sitter korrekt i laddarens och apparatens PWLS 06-10 kontakter.

- Kontrollera USB-laddningskabeln, laddaren och apparaten PWLS 06-10 avseende skador. Om skador konstateras får den skadade apparaten inte användas längre. Kontakta Trotec-kundtjänst.
- Kontrollera nätsäkringens på plats.

Information

Det integrerade, uppladdningsbara batteriet är eventuellt defekt. Kontakta Trotec-kundtjänst.

Apparaten lyser inte:

- Batterierna i PWLS 05-10 är eventuellt tomma. Byt ut dem mot nya.
- Batteriet i PWLS 06-10 är eventuellt för svagt. Ladda det uppladdningsbara batteriet med USB-laddningskabeln och en laddare.
- Kontrollera på visningen för batteristatus (4 blå LED-lampor) på PWLS 06-10 att batteriet är helt laddat.
- Kontrollera USB-laddningskabeln till PWLS 06-10 avseende skador. Skulle USB-laddningskabeln vara skadad, får den inte längre användas. Kontakta Trotec-kundtjänst.

Information

LED-lamporna är eventuellt skadade. Kontakta Trotec-kundtjänst.

Information

Vänta minst 3 minuter efter alla underhålls- och reparationsarbeten. Starta inte apparaten igen förrän då.

Apparaten fungerar inte felfritt efter kontrollerna:

Kontakta kundtjänst. Lämna in apparaten för reparation till en auktoriserad elfirma eller till Trotec.

Underhåll

Arbeten innan underhåll påbörjas



Varning för elektrisk spänning

Ta inte i laddarens nätkontakt med fuktiga eller blöta händer.

- Stäng av apparaten.
- Dra ut laddarens nätkabel ur kontaktuttaget genom att ta i nätkontakten.
- Ta bort USB-laddningskabeln.
- Låt apparaten svalna helt.



Varning för elektrisk spänning

Underhållsarbeten som kräver att huset öppnas får endast utföras av auktoriserat specialistföretag eller av Trotec.

Information om underhållsarbeten

Apparaten kräver inget underhåll.

Rengöring

Apparaten bör rengöras före och efter varje användning.



Varning för elektrisk spänning

Det finns risk för kortslutning genom vätskor som tränger in i huset!

Doppa inte apparaten och tillbehöret i vatten. Se till att inget vatten eller andra vätskor kan tränga in i huset.

- Rengör apparaten med en fuktig, mjuk och luddfri trasa. Se till att det inte tränger in fukt i huset. Försäkra dig om att elektriska komponenter inte kan komma i kontakt med fukt. Använd inga aggressiva rengöringsmedel som t.ex. rengöringssprayer, lösningsmedel, alkoholhaltiga rengöringsmedel eller skurmedel för att fukta trasan.
- Rengör apparaten med en mjuk och luddfri trasa.
- Håll anslutningskontakterna på apparaten och laddaren rena.
- Håll USB-anslutningarna stängda med locket (10) när du inte laddar batteriet. På detta sätt kan ingen smuts komma in.

Demontering

Ta ut det uppladdningsbara batteriet och avfallshandera (PWLS 06-10)

1. Ladda ur batteriet helt genom att låta apparaten gå tills LED-lamporna slocknar.
2. Stäng av apparaten och låt den svalna.
3. Öppna batterifacket genom att lossa de fyra skruvarna på skyddet.

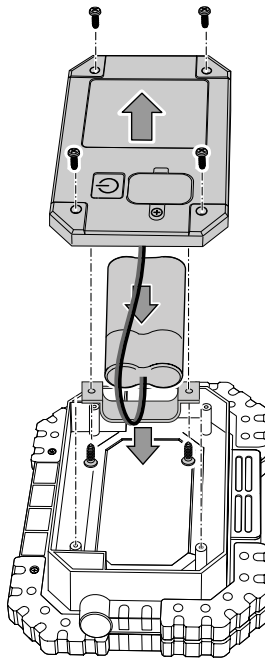

Kassering

Avfallshandera alltid förpackningsmaterial miljövänligt och enligt gällande lokala bestämmelser för avfallshandtering.



■ Symbolen med en överstruken soptunna på uttjänt elektrisk eller elektronisk utrustning anges i direktiv 2012/19/EU. Den innebär att denna inte får kasseras i hushållssoporna. För kostnadsfri återlämning finns lokala uppsamlingsplatser för uttjänt elektrisk eller elektronisk utrustning. Adresserna finns att få hos de lokala myndigheterna. I många EU-länder kan du få mer information om återlämningsmöjligheterna på vår webbsida <https://hub.trotec.com/?id=45090>. Kontakta annars ett officiellt återvinningsföretag för uttjänta apparater som är auktoriserat i ditt land.

Genom den separata uppsamlingen av avfall av elektrisk och elektronisk utrustning, ska återanvändning, materialåtervinning resp. andra former av återvinning av avfallsutrustning såväl som negativa följder på miljön och människors hälsa vid kassering av eventuella farliga ämnen i utrustningen, undvikas.

Batterier och ackumulatörer får ej kastas i hushållsavfall, utan måste i enlighet med EUROPAPARLAMENTETS OCH RÅDETS direktiv 2006/66/EG av den 6 september 2006 om batterier och ackumulatörer omhändertas på ett fackmässigt sätt. Avfallshandera batterier och ackumulatörer enligt gällande lagstadgade bestämmelser.

4. **Variant A (utan insticksanslutning):** Håll i batteriet och skär av ledningarna med en avbitartång. Isolera batteriets båda kabeländar med tejp för att undvika en kortslutning.
Variant B (med insticksanslutning): Håll i batteriet och skär av ledningarnas insticksanslutningar.
5. Avfallshandera batteriet och apparaten enligt anvisningarna i kapitel Avfallshandtering.

Trotec GmbH

Grebener Str. 7
D-52525 Heinsberg

☎ +49 2452 962-400

☎ +49 2452 962-200

✉ info@trotec.com

www.trotec.com